

Schéma dimensionnel

LOWRANCE®

SIMRAD®

B&G®

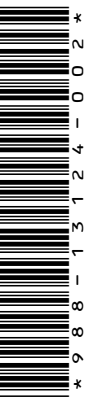

INTERFACE NMEA 0183® GUIDE D'INSTALLATION

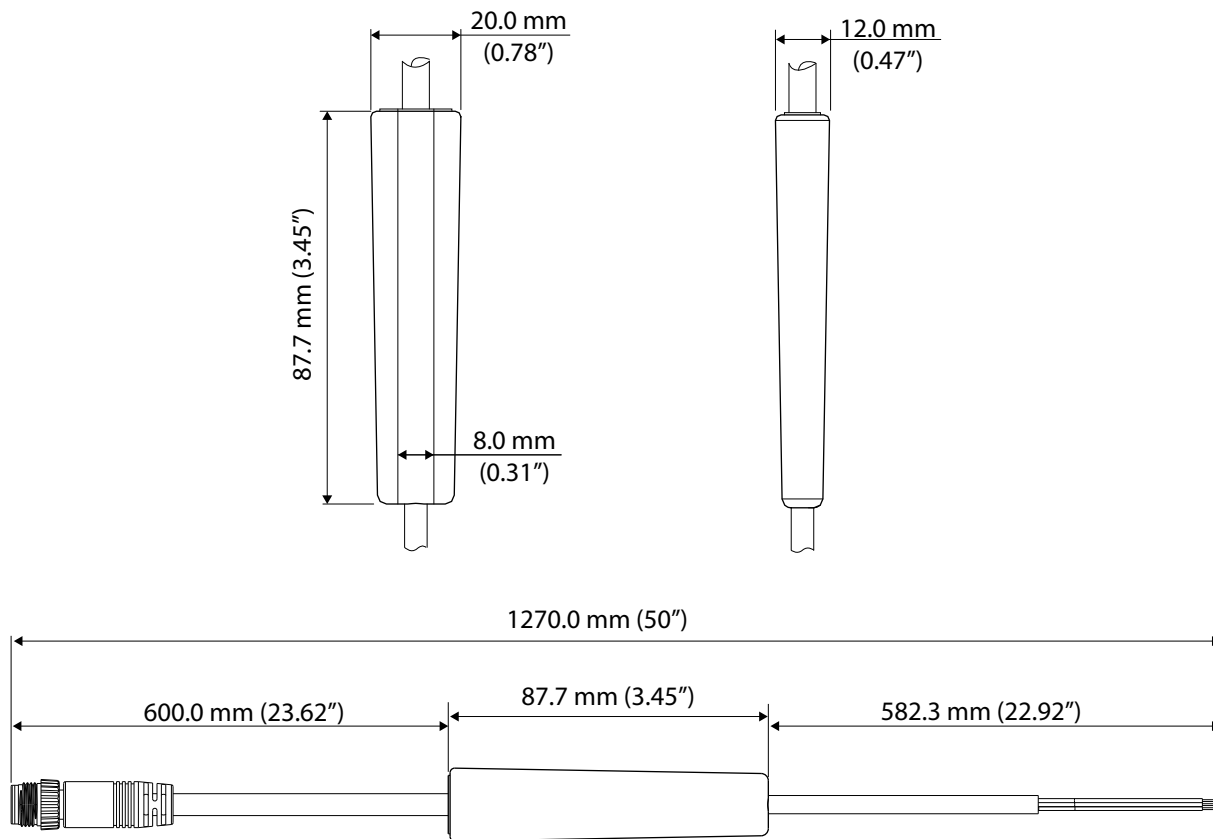

Clause de non-responsabilité

Ce produit ne remplace pas une formation adéquate et une navigation prudente. Le propriétaire est le seul responsable de l'installation et de l'utilisation du matériel et doit s'assurer qu'il ne provoque pas d'accidents, de blessures ou de dommages matériels. L'utilisateur de ce produit est l'unique responsable du respect des règles de sécurité maritime.

Les fonctions de navigation qui apparaissent dans ce guide ne remplacent pas une formation adéquate et une navigation prudente. Elles ne remplacent pas un navigateur humain et NE DOIVENT PAS être considérées comme une source unique ou principale de navigation. L'opérateur est seul responsable de l'utilisation de plusieurs méthodes de navigation afin de garantir la sécurité de la route suggérée par le système.

NAVICO HOLDING AS. ET SES FILIALES, SUCCURSALES ET SOCIÉTÉS AFFILIÉES REJETENT TOUTE RESPONSABILITÉ EN CAS DE MAUVAISE UTILISATION DE CE PRODUIT QUI SERAIT SUSCEPTIBLE DE PROVOQUER DES ACCIDENTS OU DES DOMMAGES, OU D'ENFREINDRE LA LOI.

Le présent manuel décrit la version du produit en cours au moment où ce document a été imprimé. Navico Holding AS et ses filiales, succursales et sociétés affiliées se réservent le droit de modifier le produit et/ou les spécifications à tout moment et sans préavis. Pour toute information complémentaire, veuillez consulter votre distributeur.

Déclaration de conformité

Australie et Nouvelle Zélande

Conformité aux critères requis pour les appareils de niveau 2 de la norme de radiocommunications (compatibilité électromagnétique) 2017.

Europe

L'interface NMEA 0183® est conforme aux normes CE au titre de la directive EMC 2014/30/UE. La déclaration de conformité applicable est disponible dans la section relative au produit des sites Web suivants : www.lowrance.com, www.simrad-yachting.com, www.bandg.com.

Royaume-Uni

L'interface NMEA 0183® est conforme aux normes UKCA en vertu des réglementations sur la compatibilité électromagnétique de 2016. La déclaration de conformité applicable est disponible dans la section relative au produit des sites Web suivants : www.lowrance.com, www.simrad-yachting.com, www.bandg.com.

États-Unis d'Amérique du Nord

Avertissement : Les changements apportés par l'utilisateur, non expressément approuvés par la partie responsable de la conformité, sont susceptibles d'annuler l'autorisation d'utilisation de l'appareil.

Marques

®Reg. U.S. Pat. & Tm. Off et ™ marques de droit commun. Rendez-vous sur www.navico.com/intellectual-property pour consulter les droits de marque et les certifications de Navico Holding AS, et d'autres entités.

Copyright

Copyright © 2022 Navico Holding AS.

Garantie

Le contrat de garantie est un document fourni indépendamment de cette notice. Pour toute demande, veuillez consulter le site Web de votre appareil ou système : www.lowrance.com, www.simrad-yachting.com, www.bandg.com.

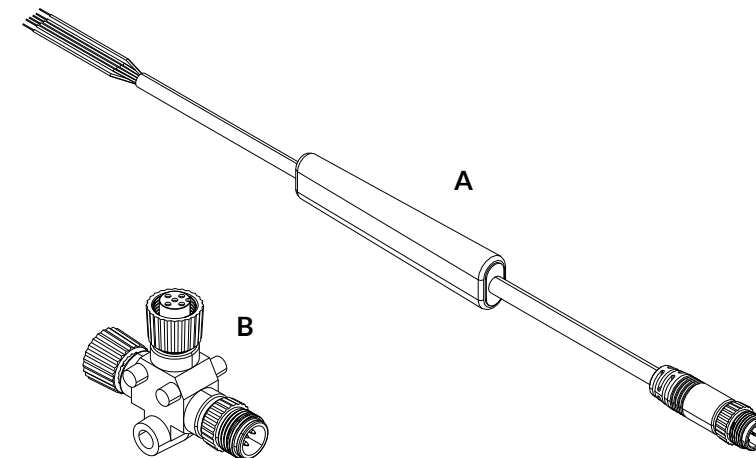

Composants fournis

A Interface NMEA 0183®

B Raccord en T NMEA 2000®

www.lowrance.com

www.simrad-yachting.com

www.bandg.com

Câblage

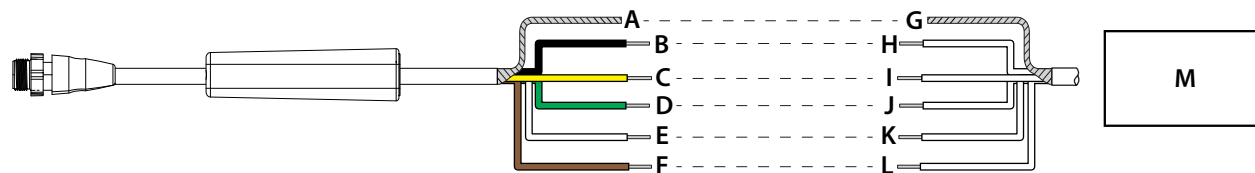

	Couleur	Description
A	Nu	Blindage
B	Noir	NMEA 0183® - Masse
C	Jaune	Rx_A (récepteur A)
D	Vert	Rx_B (récepteur B)
E	Blanc	Tx_A (émetteur A)
F	Marron	Tx_B (émetteur B)
G	Nu	Blindage
H	Couleur inconnue	NMEA 0183® - Masse
I	Couleur inconnue	Tx_A (émetteur A)
J	Couleur inconnue	Tx_B (émetteur B)
K	Couleur inconnue	Rx_A (récepteur A)
L	Couleur inconnue	Rx_B (récepteur B)
M	-	Appareil NMEA 0183®

Exemple de câblage du système

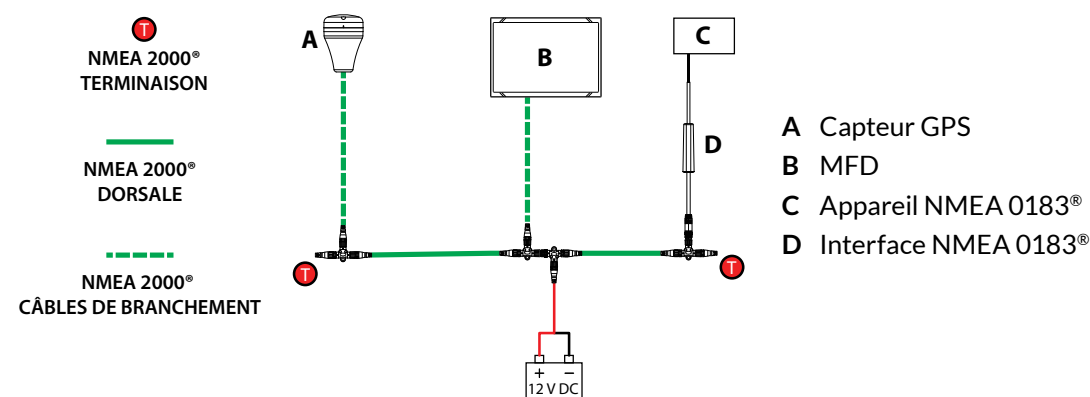

Alimentation

Le convertisseur est conçu pour être alimenté par le réseau NMEA 2000® à 12 V CC via un connecteur micro-C NMEA 2000® (mâle).

Logiciel

Le convertisseur décode les données du NMEA 0183® et les convertit pour le NMEA 2000® et inversement.

Cet appareil peut être configuré depuis un écran multifonction (MFD) ou un écran d'affichage compatible via la liste des appareils et l'onglet de configuration.

Caractéristiques techniques

Environnement

Température de fonctionnement	De -15 °C à +55 °C (5 °F à 131 °F)
Indice d'étanchéité	IP67

Électricité

Tension d'alimentation	12 V DC
Tension de fonctionnement	9 V CC - 18 V CC
Consommation électrique	2 LEN, 0,48 W (40 mA à 12 V)
Protection contre les risques d'inversion de polarité	Oui

Baud rate (Taux de transmission)	4 800 (par défaut), 9 600, 19 200, 38 400, 57 600, 115 200
----------------------------------	--

Physique

Poids	0,1 kg (0,2 lb)
-------	-----------------

Phrases prises en charge

Phrase	Description	PGN	NMEA 0183®	
			RX	TX
AAM	Alarme d'arrivée au waypoint	129284	✓	✓
APB	Contrôleur de cap/trace (pilote automatique) phrase B	129283, 129284	✓	✓
BOD	Direction - Origine vers destination	129284	✓	
BWC	Direction et distance au waypoint - Grand cercle	129284	✓	✓
DPT	Profondeur	128267	✓	✓
GGA	Données fixes du système mondial de positionnement (GPS)	129025, 129029	✓	✓
GLL	Position géographique - Latitude/longitude	129025, 129029	✓	✓
GSA	DOP GNSS et satellites actifs	129539	✓	✓
GSV	Satellites GNSS visibles	129540	✓	✓
HDG	Cap, déviation et variation	127250	✓	✓
HDT	Cap réel	127250	✓	✓
MTW	Température de l'eau	130310, 130312, 130316	✓	✓
MWD	Direction et vitesse du vent	130306		✓
MWV	Vitesse et angle du vent (vent relatif et vent réel)	130306	✓	✓
RMA	Informations de navigation minimales recommandées	129025, 129026, 127258	✓	
RMB	Informations de navigation minimales recommandées	129283, 129284	✓	✓
RMC	Informations de navigation minimales recommandées	127258, 129025, 129026, 129033	✓	✓
ROT	Taux de giration	127251		✓
THS	Cap - Données réelles	127250	✓	✓
VBW	Double vitesse de déplacement/en surface	128259	✓	✓
VDR	Taux et dérive	130577		✓
VHW	Vitesse en surface et cap	127250, 128259	✓	✓
VLW	Double distance de déplacement/en surface	128275		✓
VTG	Cap par rapport au fond et vitesse de déplacement	129026	✓	✓
XDR	Données de sonde	127245, 127257, 130310, 130312, 130314, 130316	✓	✓
XTE	Écart de route - mesuré	129283	✓	✓
ZDA	Heure et date	129033	✓	✓

→ **Remarque** : Les phrases NMEA 0183® RX/TX prises en charge par défaut sont marquées par une coche dans le tableau.

→ **Remarque** : Par défaut, toutes les phrases du NMEA 0183® ne sont pas configurées pour envoyer ou recevoir des données. La configuration des phrases peut être modifiée via un écran multifonction ou un écran d'affichage compatible.