



Cachet du revendeur

Ocean Signal Ltd
info@oceansignal.com
www.oceansignal.com



Survival Solutions

Nous apportons le plus grand soin à la précision des informations contenues dans ce catalogue. Néanmoins, les produits et leurs caractéristiques peuvent faire l'objet de modifications sans préavis.





La gamme rescueME d'Ocean Signal apporte une solution de survie avec des équipements de sauvetage compacts, simples et abordables destinés aux marins de commerce et de plaisance.

Les balises **rescueME** bénéficient directement de l'expérience d'Ocean Signal acquise dans le domaine des équipements de sécurité développés pour l'utilisation professionnelle au large, SMDSS et SOLAS (gamme Safesea). L'équipe de recherche et développement d'Ocean Signal est l'une des plus expérimentée au monde sur le secteur des télécommunications en mer. Ceci a permis à la marque de construire une solide réputation d'innovation et de développer une nouvelle approche sur ces produits. Cette approche assure une performance et une fiabilité exceptionnelles.

Quelle que soit votre activité et votre situation géographique, les produits de la gamme **rescueME** sont des solutions pour communiquer avec les services de secours. En navigation côtière ou autour du monde, seul en randonnée ou en expédition, ou encore travaillant dans un lieu retiré, vous trouverez le produit qui vous convient. **rescueME**, c'est la tranquillité d'esprit, sachant qu'en cas de situation de survie, les secours peuvent vous trouver.









Etre à la pointe de la technologie, permet aux ingénieurs d'Ocean Signal, de concevoir des produits de faible encombrement avec une longue durée de vie opérationnelle et à des prix abordables. De plus, les coûts à long terme sont préservés grâce à la longue durée de vie de la batterie. Ceci permet des



intervalles de remplacements très longs. Le choix de la bonne balise en fonction de votre activité est essentiel. Vous trouverez un tableau à la fin de ce catalogue pour vous guider dans la sélection du produit approprié.



L' EPIRB1 rescueME : la balise EPIRB (Emergency Position Indicating Radio Beacon) la plus petite au monde.*

-  30% plus petite (en moyenne)
-  10 ans de vie de batterie
-  5 ans de garantie†
-  66 canaux GPS (pour une position précise)
-  Antenne rétractable
-  Étrier de largage manuel
-  Activation automatique

En cas de naufrage, l'EPIRB1 rescueME communique votre position de trois manières différentes pour augmenter vos chances de survie.

-  **406 MHz**
Lien satellitaire vers les services de secours
-  **121.5 MHz**
Fréquence de radioguidage pour aider les canots de sauvetage
-  Feux à éclats haute intensité



EPIRB1 rescueME, la plus petite balise du marché, vous assure une tranquillité d'esprit grâce aux 10 années de vie de sa batterie. Voilà une « EPIRB » toujours prête et à portée de main, logée dans son étrier ou placée dans le grab-bag d'un radeau grâce à ses faibles dimensions.

Un simple capuchon de sécurité protège les boutons et empêche des déclenchements involontaires tout en assurant un accès rapide en cas d'urgence.

L'EPIRB1 rescueME dispose de deux feux à éclats de forte intensité lumineuse pour assurer le meilleur repérage possible dans des mauvaises conditions de visibilité. L'antenne est rétractable, ce qui la protège parfaitement et réduit

l'encombrement. En cas d'urgence, elle est facile à déployer par une légère traction.

La balise EPIRB est un équipement de sécurité essentiel à bord. Vous devriez toujours l'embarquer pour naviguer !

Le GPS intégré 66 canaux, qui équipe la balise EPIRB1 rescueME en standard, transmet une position précise aux services de secours pour une intervention rapide.

Une fois déployée, l'EPIRB1 rescueME émet votre position et votre identifiant par satellite au Centre de Coordination des Secours. Cette information est transmise aux équipes locales compétentes qui restent informées de votre position régulièrement (voir schéma).



Activation d'une seule main



Capot de protection

*Pour des situations de grand large et de voyage au long court, l'EPIRB E100G Ocean Signal dispose d'une durée opérationnelle exceptionnelle de 96 heures et d'un caisson à déploiement automatique (obligatoire pour les navires SOLAS).

Plus d'information sur www.oceansignal.com





*par rapport aux autres balises réglementaires disponibles en janvier 2015.
†selon les conditions d'application de la garantie.

PLB1 rescueME : la plus petite balise de détresse personnelle du monde.*

-  30% plus petite (en moyenne)
-  7 ans de vie de batterie
-  7 ans de garantie†
-  66 canaux GPS (pour une position précise)
-  Sans abonnement
-  Étanche à 15 mètres
-  Antenne facile à déployer
-  Pochette flottante fournie**

*par rapport aux autres balises réglementaires disponibles (janvier 2015).
 **la pochette empêche la balise de couler et permet de la récupérer lorsqu'elle est à l'eau.

En cas de naufrage, la PLB1 rescueME communique votre position de trois manières différentes pour assurer les chances de secours maximum.

-  **406 MHz** 406MHz
Lien satellitaire vers les services de secours
-  **121.5 MHz** 121.5MHz
Fréquence de radioguidage pour aider les canots de sauvetage
-  Feux à éclats haute intensité

La balise PLB1 n'est pas destinée à être immergée. Elle doit toujours être en dehors de l'eau en fonctionnement.
 †selon les conditions d'application de la garantie.

Taille réelle



Le faible encombrement de la **PLB1 rescueME** vous permet de la fixer à un gilet de sauvetage ou de la porter à la ceinture. Elle occupe un espace minimum et reste toujours accessible.

Le déploiement de l'antenne est des plus faciles : il suffit d'exercer une légère traction.

La balise **PLB1 rescueME** peut être activée d'une seule main, même dans les situations les plus difficiles. Un simple capot à ressort protège le bouton de déclenchement pour éviter une manœuvre non intentionnelle.

Le feu à éclat haute intensité assure un repérage maximum. Quelle que soit votre aventure, sur mer ou à terre, la balise **PLB1 rescueME** est votre garantie que les secours peuvent être alertés par la simple pression sur un bouton en cas de situation de détresse.

La balise de détresse **PLB1 rescueME** fonctionne sur le seul réseau reconnu officiellement pour les opérations de sauvetage (exploité par Cospas Sarsat). Ce service est financé par les gouvernements et gratuit pour les usagers.

Une fois déployée, la **PLB1 rescueME** émet votre position et votre identifiant par satellite au Centre de Coordination des Secours. Cette information est transmise aux équipes locales compétentes qui restent informées de votre position régulièrement (voir schéma).

Un signal de radioguidage est émis sur 121,5 MHz pour aider les secours en approche. Ce signal est perçu par les équipements installés sur les canots de sauvetage et les avions de recherche.



Déclenchement d'une main



Une lentille amplifie l'éclat lumineux

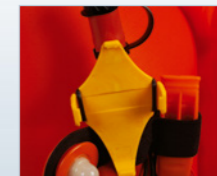

Etrier exclusif



Antenne facile à déployer



MOB1 rescueME est la plus petite balise AIS MOB (Man Over Board - homme à la mer) au monde.*



AIS
(Automatic Identification System)



Émetteur ASN intégré**
(Appel Sélectif Numérique)



30% plus petite (en moyenne)



Déclenchement automatique



Facilement intégrable à un gilet



7 ans de durée de vie de batterie



Plus de 24 heures d'autonomie en fonctionnement



5 ans de garantie†



GPS 66 canaux
pour une position précise

En cas de détresse, la MOB1 utilise deux méthodes pour rapidement faire connaître votre position aux navires environnants, plus un repérage visuel.



Grâce à l'AIS les navires environnant connaissent la position du naufragé, qui apparaît sur leurs traceurs avec les valeurs d'azimut et distance.



L'ASN déclenche une alarme sur les VHF équipées de cette fonction.



Feu à éclat haute intensité

*par rapport aux autres balises réglementaires disponibles en 2015

**la réglementation en matière d'ASN peut varier selon les pays

†selon les conditions d'application de la garantie.



La balise **MOB1 rescueME** est destinée à être fixée au gilet de sauvetage. Elle se déclenche automatiquement et simultanément au gonflage de ce dernier. Le premier signal d'alerte est émis au bout de 15 secondes.

Le feu à éclat intégré assure un repérage maximum par mauvaise visibilité.

La balise **MOB1 rescueME** est compatible avec tous les gilets automatiques, y compris les plus compacts.



En cas de chute à la mer, les meilleures chances de sauvetage sont entre les mains de l'équipage du bateau duquel la personne est tombée.

L'équipage doit immédiatement réagir et suivre en permanence la position du naufragé pendant toute la manœuvre de récupération. Même par mer calme, il est alarmant de constater à quelle vitesse le contact visuel peut être perdu.

Une fois déclenchée, la balise MOB1 émet un message d'alerte qui est lu par tous les récepteurs AIS environnants et affiché sur les traceurs compatibles. Le GPS intégré assure l'envoi de la position précise du naufragé à son bateau et à tous ceux qui peuvent porter assistance (voir schéma).

La MOB1 possède une autre fonction : elle peut déclencher une alerte ASN sur la VHF du bord pour alerter l'équipage d'une situation d'homme à la mer.

Compatibilité : la plupart des traceurs AIS et des VHF ASN répondent aux normes requises pour exploiter les messages MOB.

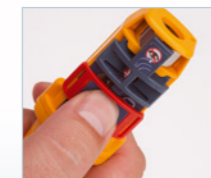

Capot de protection



Gâchette de déclenchement



Montage sur gilet

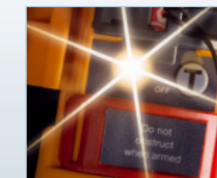

Feu à éclats intégré

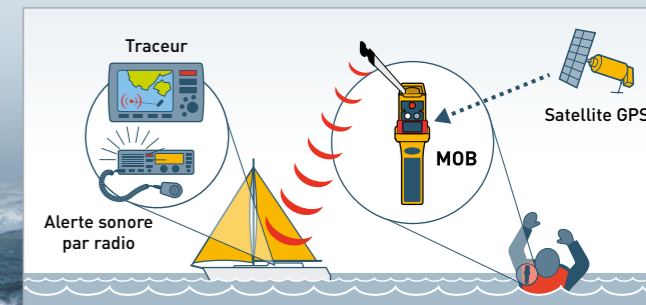

EDF1 rescueME : le feu de détresse et de repérage le plus compact du monde.*



Haute technologie LED
fonctionnement sûr



Compact, léger, durci



Visibilité excellente sur 360°



40% plus petit (en moyenne)



Excellente visibilité
pour les secours aériens (avions,
hélicoptères)



Niveau constant de luminosité
pendant toute la durée de vie de la batterie



4 modes de fonctionnement



Batterie remplaçable par l'utilisateur



Portée lumineuse jusqu'à 7 milles nautiques



Jusqu'à 6 heures de fonctionnement



Étanche à 10 mètres



Fonction test de batterie



Le feu électronique à main **EDF1 rescueME** apporte une solution de repérage sûre en cas de détresse, et avec une longue autonomie de fonctionnement.

Le dessin exclusif des lentilles, associé à la meilleure technologie LED et à une électronique de pointe assurent une intensité d'émission lumineuse constante tout au long de l'autonomie de la batterie interchangeable.

Ce feu à main crée un faisceau vertical de 30° sur les 360° de son plan horizontal, ce qui correspond à 6 fois plus de couverture lumineuse que les autres feux à main électroniques*. La diffusion lumineuse se fait également sur toute la partie supérieure pour garantir une bonne visibilité depuis les airs.

Contrairement aux feux pyrotechniques qui sont à usage unique, l'**EDF1 rescueME** peut être utilisé à plusieurs reprises dans chacun des modes dont il dispose, ce qui assure une capacité de repérage accrue. De plus, cet appareil peut être stocké et utilisé en toute sécurité et il ne pose aucun problème de mise au rebut.

* par rapport aux autres feux de détresse à main électronique disponibles sur le marché nautique (Janvier 2015)

Son faible encombrement et sa fabrication robuste font de l'**EDF1 rescueME** un indispensable équipement à mettre dans un grab bag, un radeau de survie ou un sac de randonnée.



Glissez le capot pour déclencher



Déclenchement d'une main



Visibilité 360°

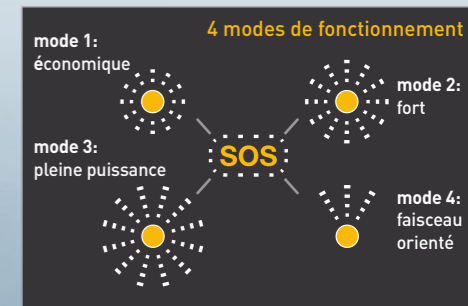

*par rapport aux autres feux de détresse à main électronique disponibles sur le marché nautique (janvier 2015)

Les équipements PLB1 et EDF1 de la gamme rescueME sont destinés à tous les utilisateurs, sur mer, sur terre et dans les airs.

La conception compacte, légère et robuste des matériels **rescueME** en fait les indispensables de tous ceux qui pratiquent des activités en plein air et qui prennent leur sécurité et celle des autres au sérieux.

Le réseau de satellites impliqué dans l'utilisation d'une balise **PLB** couvre toutes les surfaces du globe, de l'Arctique à l'Antarctique. Peu importe votre position, vous serez toujours en mesure d'alerter les secours en cas de détresse.

Le repérage visuel est grandement amélioré avec le feu **EDF1**. Cet équipement dédié émet une lumière puissante sur tout l'horizon pour que chaque personne environnante puisse repérer votre position en cas d'alerte.

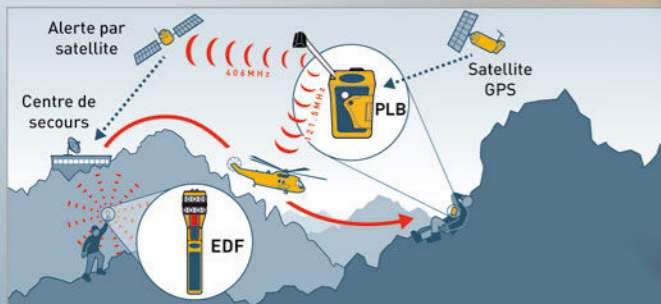

rescueME PLB1

-  30% plus petite (en moyenne)
-  7 ans de vie de batterie
-  7 ans de garantie
-  GPS 66 canaux (pour une position précise)
-  Sans abonnement
-  Étanche à 15 mètres
-  Antenne facile à déployer

rescueME EDF1

-  Haute technologie LED fonctionnement sûr
-  Compact, léger, robuste
-  Visibilité excellente sur 360° (sur son plan horizontal)
-  40% plus petit (en moyenne)
-  Excellente visibilité pour les secours aériens (avions, hélicoptères)
-  Niveau constant de luminosité pendant toute la durée de vie de la batterie
-  4 modes de fonctionnement plus mode SOS
-  Batterie remplaçable par l'utilisateur
-  Portée lumineuse jusqu'à 7 milles nautiques
-  Jusqu'à 6 heures de fonctionnement
-  Étanche à 10 mètres
-  Fonction test de batterie

Caractéristiques PLB1

Émission vers satellites 406.040MHz, 5 Watts*
 Radioguidage 121.5MHz, 50mW nominal
 Autonomie en fonctionnement >24hrs à -20°C (-4°F)
 Température opérationnelle -20°C à +55°C (-4°F à +131°F)
 Poids 116g
 Normes: Cospas Sarsat T.001/T.007
 ETSI EN302 152
 RTCM SC11010
 NSS-PLB11
 IC RSS287

Dimensions PLB1

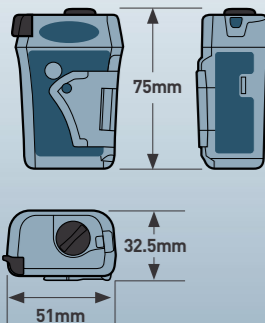

Caractéristiques EPIRB1

Émission vers satellites 406,040 MHz, 12 Watts*
 Radioguidage 121,5 MHz, 50 mW nominal
 Autonomie en fonctionnement >48hrs à -20°C (-4°F)
 Température opérationnelle -20°C à +55°C (-4°F à +131°F)
 Poids 422g
 Normes: Cospas Sarsat T.001/T.007
 IEC61097-2,
 RTCM SC11000, IC RSS287

*Max EIRP

EPIRB1 dimensions

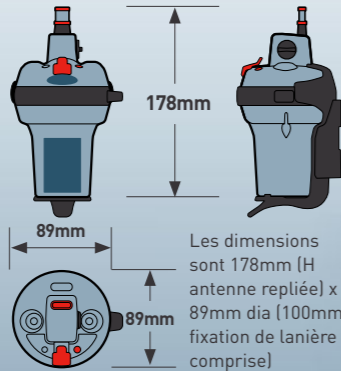

Caractéristiques MOB1

Émission AIS
 Puissance d'émission (EIRP) 1Watt
 Fréquence 161,975/162,025 MHz
 Émission ASN puissance (EIRP) 0,5 Watt
 Fréquence 156,525 MHz
 Messages* Individual Distress Relay
 Distress Alert (appel déclenché par pression sur le bouton dédié)
 Environnementales :
 Température opérationnelle -20°C à +55°C
 Température de stockage -30°C à +70°C
 Étanchéité immersion à 10 mètres
 Poids 92g
 Normes RTCM SC11901, EN303 098-1
 *les messages ASN varient suivants les réglementations nationales

Dimensions MOB1

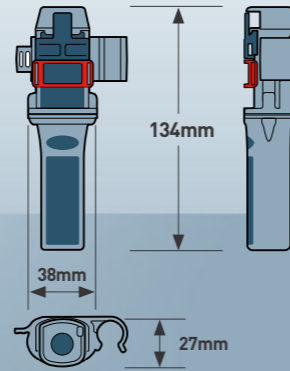

Caractéristiques EDF1

Type de batterie Pile au Lithium
 Compositions chimique Dioxyde de manganèse (LiMnO2)
 Autonomie en fonctionnement >6 heures
 Environnementales :
 Température opérationnelle -20°C à +55°C
 Température de stockage -30°C à +70°C
 Étanchéité immersion à 10 mètres à +20°C
 Poids 155g

Dimensions EDF1

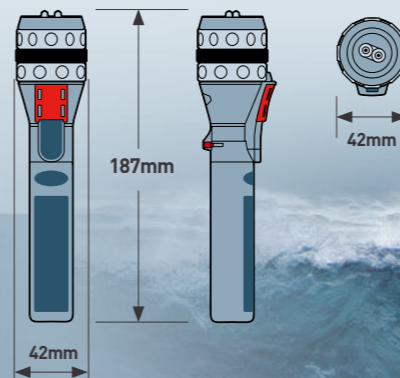

Balise	Durée de vie de batterie	Nav. en équipage			Nav. en équipage réduit			Terre	Air
		Côtière	Large	Grand large	Côtière	Large	Grand large		
Distance d'un abris		0 à 3 milles	3 à 20 milles	>20 milles	0 à 3 milles	3 à 20 milles	>20 milles		
rescueME EPIRB1	48	✓	✓		✓	✓			
rescueME PLB1	24			✓			✓	✓	✓
rescueME MOB1	24	✓	✓	✓	✓	✓	✓		
rescueME EDF1	6	✓	✓	✓	✓	✓	✓	✓	✓
SafeSea E100G	96			✓			✓		
SafeSea SART	12-96			✓			✓		
SafeSea VHF	16	✓	✓	✓	✓	✓	✓		

Les chances de survie, en particulier en exposition aux risques d'hypothermie, sont accrues avec des interventions de sauvetage rapides. Il faut toujours acquérir les meilleurs équipements de sécurité et les plus adaptés. Visitez le site www.OceanSignal.com pour plus d'information sur les gammes rescueME et SafeSea.